



## 100L5HD : LASER TV 4K, ULTRA COURTE FOCALE, ÉCRAN 100" ANTI-REFLET, BARRE DE SON INCLUS



### Laser TV Une nouvelle ère

L'expérience ultime de cinéma à la maison incluant un projecteur Laser UHD-4K courte focale ainsi qu'un écran anti-reflet de 100".



### Technologie Laser Le pouvoir de la lumière

Une technologie dernier cri utilisant un laser bleu capable de projeter une image ultra-lumineuse, d'une durée de vie supérieure à 25 000 h.

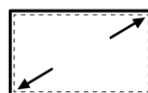

### Écran 100" Anti-Reflet Des images éclatantes

Un écran conçu pour absorber la lumière extérieure et ne refléter que celle du Laser, pour des images aussi claires de jour comme de nuit.

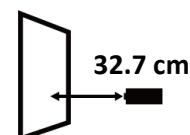

### Une image de 100" Moins de 33 cm de recul

32,7 cm suffisent pour projeter une image de 100 pouces de diagonales (soit 252 cm), en résolution 4K : un exploit.



### 4K - HDR Des détails plus intenses

Avec 4 fois plus de pixels que la résolution Full HD et sa compatibilité HDR, les images projetées par le Laser TV sont riches et détaillées.



### Smart TV - Vidaa U 6.0 Votre TV devient intelligente

Une télécommande avec un accès direct vers vos applications préférées, associée à une interface rapide et personnalisable.



### Barre de Son Dolby Atmos L'expérience cinéma complète

Savourez vos séries et films préférés avec le son enveloppant Dolby Atmos® et l'image immersive Dolby Vision® pour des moments de divertissement sans pareil.



### Certification TÜV Rheinland Pour le bien-être des yeux

L'organisme indépendant TÜV Rheinland certifie que le Laser TV émet un faible émission de lumière bleue, pour un confort des yeux optimal.

## IMAGE

Taille de l'écran	100"
Type d'écran	Ecran Anti-Reflet
Diagonale de projection	100"
Résolution de projection	Ultra HD (3840x2160)
Technologie du Laser	DLP – Laser

## TRAITEMENT DE L'IMAGE

Luminosité	2 700 Lumens
Compatible HDR10+	Oui
Formats HDR	HDR10+ (decoding), HDR 10, HLG
Processeur	Quad Core
Correction géométrique	Oui
Compensation de mouvement (MEMC)	Oui
Upscaling Ultra HD	Oui
Spectre Colorimétrique Elargi	Oui
Compatible couleurs 10 bits	Oui
Nombre de couleurs	1.07 B
Format de décodage	VP9, HEVC (H.265)
Mode(s) Cinéma(s)	Oui
Mode Sport	Oui
Mode Jeu	Oui

## CONNECTIQUES

Prises HDMI	3 x HDMI 2.1
Dont HDMI compatible ARC	1
Prises USB Multimédias	2
Entrée VGA	1
Sortie Audio S/PDIF	1 (Optique)
Entrée Audio (L/R)	1
Entrée Audio (Jack 3,5mm)	1
Prises antennes	2
Entrée Composite (AV)	1
Ethernet (RJ45)	1

## RECEPTION ET FONCTIONNALITE

Tuner	DVB-T2/C/S2
Hbbtv	Oui
Common Interface (CI+)	Oui
PVR	Oui
Timeshift	Oui
Mode Hotel	Oui

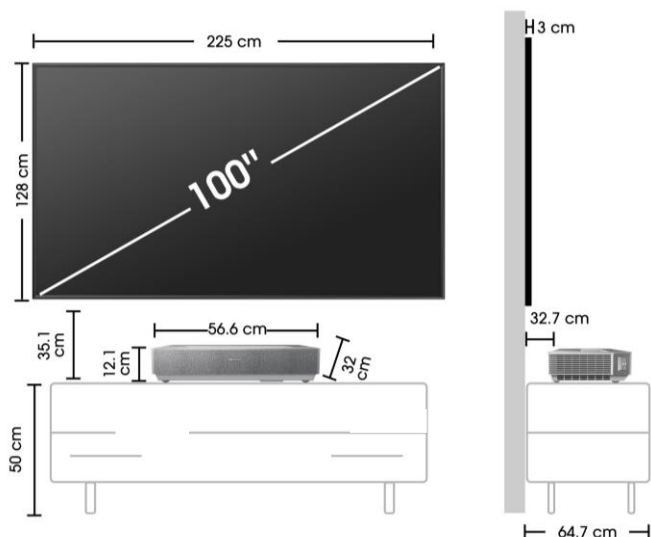

\* les distances communiquées sont à titre indicatif et peuvent varier +/- 5cm en fonction de votre installation

Fiche produit préliminaire, visuels non contractuels, informations sujettes à modification

## SMART TV

Smart TV	Oui (Vidaa U6)
Assistant vocal intégré	Oui (Alexa + VIDAA Voice)
Navigateur internet	Oui
Lecteur multimédia	Oui (Vidéo/Audio/Photo)
Wifi intégré	Oui
Bluetooth	Oui (Audio, Souris, Clavier)
Partage de contenus (DLNA)	Oui
Partage d'écran	Oui (PC, Tablette, Mobile)
Application pour smartphone	RemoteNOW (Android & iOS)
Magasin d'applications	Oui
Applications en accès direct sur la télécommande	Oui (Netflix, Youtube, Prime Vidéo et Rakuten.tv)

## SON

Puissance sonore totale	2x20W
Barre de son intégrée	Oui
Effet surround	Oui
Dolby Atmos	Oui
Dolby Audio	Oui
Compatibilité AC-4	Oui
Égaliseur	Oui (Paramètres avancés)
Mode son	Standard/Cinéma/Musique/Voix/Nuit

## FORMATS SUPPORTES

Vidéo	.avi, .flv, .wmv, .mp4, .mov, .3GP, .mkv, .mpg, .mpeg, .vob, .rm, .WebM, .vro, .ogm
Image	.jpeg, .bmp, .png, .gif, .webp, .mpo
Audio	.mp3, .acc, .flac, .wma, .wav, .wmv, .mp2, .mp4

## DONNEES ENERGETIQUE

Alimentation	100V-240V
Consommation en veille	≤0.5 W
Consommation en marche	300 W
Durée de vie de la source lumineuse	25 000 h
Mode Protection des yeux	Oui

## ACCESSOIRES FOURNIS

Fixation Murale	Incluse
Télécommande	Oui (Télécommande Vocale)
Piles pour télécommande	Oui
Encoche de sécurité Kensington	Oui

## SPECIFICITES TECHNIQUES

Référence	100L5HD
EAN	6942147487808

## DIMENSIONS ET POIDS DU PROJECTEUR LASER

Dimension du projecteur Laser	547x346x158mm
Poids du projecteur Laser	11.5 kg
Poids du projecteur Laser + carton	15 kg

## DIMENSIONS ET POIDS DE L'ECRAN

Dimension de l'écran monté	2250x1280x30mm
Poids de l'écran monté	13 kg
Poids de l'écran enroulé + carton	24,5 kg

## DIMENSIONS ET POIDS DE L'EMBALLAGE « ONE PACK »

Dimension emballage « One pack »	1686x525x593mm
Poids emballage « One pack »	50 kg

\* peut ne pas être disponible au moment de l'achat