

Série 6, Sèche-linge pompe à chaleur, 8 kg WQG24502FR



Accessoires en option

WMZ20600	Corbeille pour lainages
WTZ27400	Kit de superposition avec tablette
WTZ27410	Kit de superposition
WTZPW40D	Socket pour sèche-linge avec tiroir

Sèche-linge pompe à chaleur à faible consommation d'énergie constante grâce au condenseur autonettoyant. Sachez quand votre linge est prêt grâce au séchage automatique.

- **Self Cleaning Condenser** : conserve le condenseur exempt de peluches pour une efficacité énergétique optimale.
- **AutoDry** : sèche votre linge automatiquement et précisément comme vous l'aimez.
- **Iron Assist** : traitement par brume d'eau chaude qui réduit jusqu'à 50 % des plis.*²
- **Programme Linge de lit avec rotation alternée du tambour** : des résultats de séchage parfaits qu'importe la taille des pièces de linge.
- **Option demi-charge** : optez pour le programme le mieux adapté aux petites charges (poids et durée).

Données techniques

Type d'installation:	Pose-libre
Top amovible:	non
Charnière de porte:	À droite
Longueur du cordon électrique:	145 cm
Dimensions appareil H x L x P:	842x598x613 mm
Poids net:	56.1 kg
Gaz à effet de serre fluorés:	R290
Équipement hermétiquement scellé:	Oui
Quantité exprimée en équivalent CO ₂ :	0.000 t
Code EAN:	4242005558407
Puissance de raccordement:	600 W
Intensité:	10 A
Tension:	220-240 V
Fréquence:	50 Hz
Capacité maximale:	8.0 kg
Classe d'efficacité énergétique ¹ :	C
Consommation d'énergie pondérée par cycle (UE 2017/1369): ..	1.02 kWh/cycle
Consommation énergétique pondérée:	102 kWh/100 cycles
Efficacité de condensation:	88 %
Durée du programme à mi-capacité (UE 2017/1369):	1:59
Durée du programme Eco à la capacité nominale (h:min):	2:59



¹ Echelle d'efficacité énergétique allant de A à G

² *Test n° E0124 PT 24 de l'Institut allemand de recherche sur les textiles et les fibres de Denkendorf (DITF pour "Deutsche Institute für Textil- und Faserforschung Denkendorf") du 03/06/2024, relatif à la réduction des plis des vêtements en coton (T-shirts et chemises) avec le programme Iron Assist selon la norme DIN EN ISO 15487 par rapport aux textiles traités sans le programme Iron Assist.

Série 6, Sèche-linge pompe à chaleur, 8 kg WQG24502FR

Sèche-linge pompe à chaleur à faible consommation d'énergie constante grâce au condenseur autonettoyant. Sachez quand votre linge est prêt grâce au séchage automatique.

Caractéristiques principales

- Classe d'efficacité énergétique¹: C
- Energie²: 102 kWh
- Capacité³: 8 kg
- Durée programme³: 2:59 h:min
- Classe d'efficacité sonore : B (sur une échelle de A à D)
- Niveau sonore³: 61 dB (A) re 1 pW
- Classe d'efficacité de condensation : B (sur une échelle de A à D)
- Efficacité de condensation³: 88%

Programmes

- Programmes standard : Coton, Synthétiques
- Programmes : Coton, Synthétiques, Coton, Chemises, Cotton Eco, Délicat, Serviettes, Défroisser 1 chemise, Défroisser 5 chemises, Mix, Express 40 min, Textiles sport, Synthétiques, Minuterie air chaud
- Iron Assist : réduit les plis sur vêtements secs grâce à la vapeur
- Programme de linge de lit : réduit l'emmêlement des draps grâce à la rotation inversée du tambour

Options

- Option demi-charge : optimise le séchage pour les petites charges
- Options (touches): Prêt à repasser, Prêt à ranger, Extra sec, Fin différée, Anti froissage, Délicat, Signal sonore, Départ/Pause/Rajout, Fin différée 24 h

Confort/Sécurité

- SelfCleaning Condenser : le condenseur se nettoie tout seul
- Technologie AutoDry : séchage parfait
- Cycle anti-froissage 120 min
- Panier à laine : non
- EcoSilence Drive: moteur induction alliant longévité, robustesse et silence
- Recommandation de charge
- Compteur de cycles : suivez le nombre de programmes effectués
- Ecran LED pour temps restant et fin différée 24 h, déroulement du programme, fonctions spéciales
- Tambour inox 112L, SensitiveDrying System : un séchage tout en douceur
- Eclairage du tambour par LED
- Design AntiVibration : stabilité et silence
- Signal sonore fin de programme
- Sécurité enfants
- Hublot blanc
- Tuyau de vidange
- Technologie pompe à chaleur avec agent de refroidissement eco-friendly R290 (gaz sans émission à effet de serre)

Caractéristiques techniques

- Charnières à droite
- Mise sous plan dans niche hauteur 85cm
- Dimensions (H x L) : 84.2 cm x 59.8 cm
- Profondeur appareil hors porte : 61.3 cm
- Profondeur appareil porte incluse : 64.8 cm
- Profondeur appareil porte ouverte : 109.6 cm

¹ Sur une échelle de classes d'efficacité énergétique de A à G

² Consommation d'énergie moyenne pondérée pour 100 cycles de séchage en kWh, avec le programme Eco

³ Programme Eco en charge pleine

**Série 6, Sèche-linge pompe à
chaleur, 8 kg
WQG24502FR**

Mesures en mm

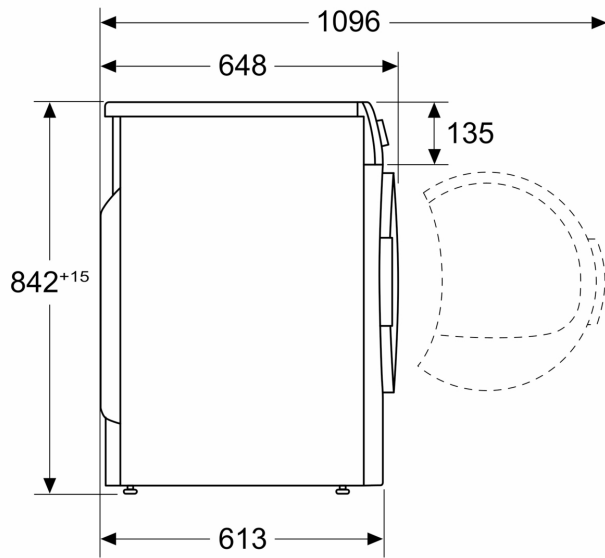

Mesures en mm

