

**LMN480**

N O I R

1  
ZONE49  
BOUTEILLES825  
SOUS  
PLAN

## TEMPÉRATURES

Amplitude : +5°C - +18°C

NOIR | EAN : 3260449050432

INOX | EAN : 3260449038096

En savoir plus : <https://www.caveavin-lechai.fr/produit/lm-480>**CARACTÉRISTIQUES GÉNÉRALES**

- Installation : encastrable
- 49 bouteilles
- 1 zone
- Porte : 72 cm

**CARACTÉRISTIQUES COFFRE ET PORTE**

- Cadre de la porte : vitrée noire
- Porte réversible, ouverture droite
- Porte triple vitrage, traité anti-UV
- Poignée externe Inox + Noire
- Poignée noire incluse

**CARACTÉRISTIQUES INTÉRIEURES**

- 4 + 1 demie clayettes bois fronton inox
- Contrôle électronique avec affichage digital LED bleu
- Éclairage LED bleues
- Éclairage intérieur avec interrupteur

**FONCTIONS ET SÉCURITÉS**

- alarme de température, système d'humidification manuel
- Système anti-vibration

**CARACTÉRISTIQUES TECHNIQUES**

- Classe G
- Volume utile : 146 L
- Classe climatique : ST (+16°C à +38°C)
- Consommation : 130 kWh/an
- Niveau sonore : 39 dB | classe C
- Froid ventilé

**DONNÉES LOGISTIQUES**

- Emballé (HxLxP) : 870 x 655 x 665 mm
- Déballé (HxLxP) : 820 x 595 x 572 mm
- Poids brut : 53 kg
- Poids net : 49 kg

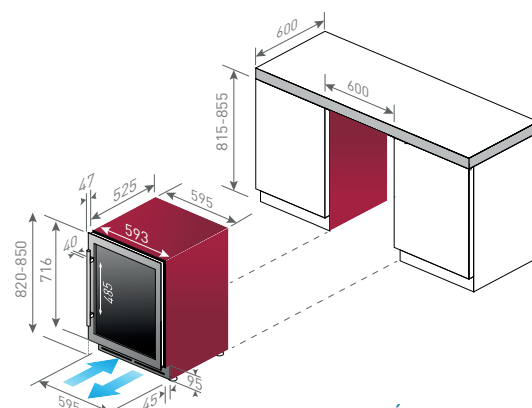

AÉRATION