

DFS344ID.W

Lave-vaisselle pose-libre

Description générale

Turbo séchage combiné avec capteur d'humidité
Ligne de produit: Classic
Type d'installation: Pose libre
Dimensions: XL, 82 cm
Nombre de paniers: 3
Nombre de couverts: 14 couverts
Tiroir à couverts: Tiroir à couverts réglable; Tiroir à couverts avec poignée; Tiroir à couverts amovible
Panier supérieur: Premium
Panier inférieur: Premium
Panier à couverts
Couleur: Blanc

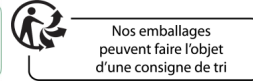

Construction et performance

- Cuve inox à soudures plasma
- Flotteur extérieur pour détecter les fuites
- Capteur anti fuite Aqua Detect™
- Pompe de vidange anti-engorgement
- Construction robuste en acier en acier inoxydable 18.9
- Résistance intégrée
- Prélavage Super Cleaning System™
- Indicateurs électroniques de réserves de sel régénérant et liquide de rinçage
- Bras de lavage: 3
- Nombre de zones d'arrosage: 9
- Turbo séchage combiné avec capteur d'humidité
- Séchage intégral - ouverture automatique de la porte
- Capteur d'humidité pour contrôle ouverture de porte
- Buse d'arrosage pour panier à couverts

Usage et flexibilité

- Nombre de couverts: 14 couverts
- Nombre de paniers: 3
- Tiroir à couverts: Tiroir à couverts réglable; Tiroir à couverts avec poignée; Tiroir à couverts amovible
- Panier supérieur: Premium
- Panier inférieur: Premium
- Panier maillage dense
- Panier à couverts
- Pression arrivée d'eau: 0,03-1 MPa

Bandeau de commandes

- Affichage: Écran LCD haute définition
- Possibilité de créer des programmes personnels: Fonction mémoire
- Nombre de programmes: 9
- Nombre d'options: 6
- Indicateur fin de cycle: Ecran LCD éclairé et sonore
- Point d'aspersion power zone adaptable
- Langues disponibles: CZ, DA, DE, EN, ES, EE, FI, FR, HR, IT, JP, LT, LV, NL, NO, PL, PT, RU, SK, SL, SE, UK

Programmes, options et modes

- 9 programmes: Programme rapide; Programme intensif; Programme ECO; Programme hygiène; Durée programmée; Prérinçage; Universel; Programme autonettoyage de la cuve; Anti odeur
- Départ différé: Durée programmée
- Mode rapide
- Mode Nuit
- Rinçage supplémentaire

Design et installation

- Verrou pour picot rabattable
- Réglage en hauteur: 20 mm

Sécurité et entretien



- Protection contre le renversement
- Protection antidébordement AquaSafe™
- Sécurité enfant
- Voyant de niveau de produit de rinçage: Voyant de niveau de produit de rinçage
- Voyant de niveau de sel: Voyant de niveau de sel

Données techniques

- Raccordement eau chaude et froide
- Température max de l'eau admise: 70 °C
- Niveau sonore: 42 dB(A)re 1 pW
- Durée du programme lavage standard: 195 min.
- Consommation d'eau par cycle avec le Programme Eco 40-60°C: 0,74 kWh
- Consommation d'eau par cycle avec le programme Eco: 9,2 l
- Consommation d'énergie en mode veille: 0,49 W
- Classe énergétique: C
- Type de prise: Prise électrique Euro
- Puissance de raccordement: 1900 W
- Nombre de phases: 1
- Intensité (A): 10 A
- Fréquence: 50 Hz
- Pression arrivée d'eau: 0,03-1 MPa
- Poids net: 65 kg
- Classe niveau sonore: B
- indice de consommation d'énergie: 43,5 %
- Performance de lavage: 1,13
- Performance de séchage: 1,07
- Départ différé: 3,99 W
- Consommation d'énergie pour 100 cycles: 74 kWh

Dimensions

- Largeur nette: 600 mm
- Hauteur : 861 mm
- Profondeur nette: 596 mm
- Hauteur maximum de l'appareil: 881 mm
- Longueur du câble de raccordement: 1730 mm
- Profondeur avec porte ouverte: 1231 mm
- Longueur du flexible d'alimentation: 163 cm
- Longueur du flexible de vidange: 200 cm

Information logistique

- Largeur du produit emballé: 640 mm
 - Hauteur de l'appareil emballé: 975 mm
 - Profondeur du produit emballé: 680 mm
 - Poids brut: 72,2 kg
 - Code produit: 739406
 - Code EAN: 3838782603570
 - Univers: Usage domestique
-

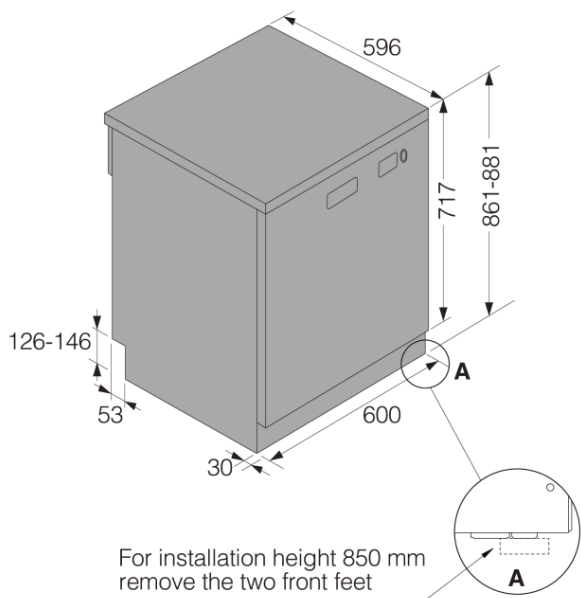

DW60 Freestanding dishwasher XL

