

N 70, Groupe filtrant, 70 cm, Inox
D57ML66N1



Groupe filtrant: cette hotte s'intègre discrètement dans le meuble de cuisine et libère le champ visuel.

- ✓ Moteur Efficient Drive : un moteur de hotte silencieux qui consomme moins, pour une cuisine plus paisible et économe en énergie.
- ✓ Position intensive : augmente l'intensité d'aspiration en cas de fumées denses.
- ✓ Fonction variateur : la lumière de la hotte s'atténue facilement suivant votre envie.
- ✓ Ventilation séquentielle : ventilation automatique toutes les heures pour un air toujours pur et propre.
- ✓ Niveau d'extraction : pour un air continuellement renouvelé dans la cuisine

Équipement

Données techniques

Typologie : Built-in/Built-under
Longueur du cordon électrique : 150,0 cm
Niche d'encastrement : 418mm x 676.0mm x 264mm mm
Ecart minimal avec la table de cuisson électrique : 500 mm
Ecart minimal avec la table de cuisson gaz : 650 mm
Poids net : 8,9 kg
Type de commandes : Electronique
Nombre de vitesses : 3 vitesses + 1 intensif
Débit d'aspiration max en évacuation en m³/h : 575 m³/h
Débit de l'aspiration en Recyclage d'air position turbo : 722 m³/h
Débit d'aspiration max en recyclage en m³/h : 533 m³/h
Débit d'air position intensive en évacuation : 775 m³/h
Débit d'air maximum : 575 m³/h
Nombre de lampes : 2
Niveau sonore : 64 dB(A) re 1 pW
Diamètre du réducteur d'évacuation d'air : 120 / 150 mm
Matériau du filtre à graisses : Aluminium résistant au lave-vaisselle
Code EAN : 4242004238294
Puissance de raccordement : 172 W
Intensité : 3 A
Tension : 220-240 V
Fréquence : 50 Hz
Type de prise : Fiche cont.terre/Gard.fil ter.
Type d'installation : Encastrable
Mode d'arrêt différé : 30 min

Accessoires en option

Z5135X1	FILTRE A CHARBON ACTIF
Z5135X3	KIT DE RECYCLAGE
Z511TD1X1	KIT DE RECYCLAGE REGENERANT LONGUE DUREE
Z511XB1X6	FILTRE A CHARBON CLEANAIR PLUS
Z511XC1X6	MODULE DE RECYCLAGE CLEANAIR PLUS



Équipement

Design

- Hotte inox et verre
- Aspiration périmétrale

Brûleurs et puissance

- Fonctionnement en mode évacuation ou recyclage
- Un kit de recyclage est indispensable pour toute installation en mode recyclage
- Moteur EfficientDrive : Moteur induction
- Touches contact
- Cache filtre en inox
- Niveau sonore (min/max) en fonctionnement normal : 46/64 dB
- Débit d'air en évacuation selon la norme DIN/EN 61591
fonctionnement normal : 575 m³/h
position intensive : 775 m³/h

Sécurité

- Fonction arrêt différé de 30 minutes après la cuisson
- Positions intensives avec retour automatique au bout de 6 minutes
- Fonction ventilation par intermittence pour purifier l'air
- Eclairage LED : 2 x LED de 1 W
- Variateur d'intensité lumineuse
- 2 filtre(s) à graisse métallique(s) lavable au lave-vaisselle

Données techniques

- Classe d'efficacité énergétique A++* sur une échelle allant de A++ + à D
- Consommation énergétique moyenne : 30.3 kWh/an*
- Classe d'efficacité ventilateur : A*
- Classe d'efficacité éclairage : A*
- Classe d'efficacité filtre à graisse : D*
- Câble de raccordement avec prise : 1.5 m
- Puissance de raccordement : 172 W
- Intensité lumineuse : 244 lux
- Température de couleur : 4000 K

*Conformément au règlement délégué européen No 65/2014

Cotes

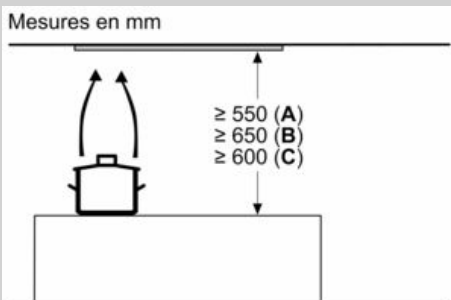

A: Électrique

B: Gaz - depuis le bord supérieur du support casserole

C: Électrique - pour l'Australie et la Nouvelle-Zélande

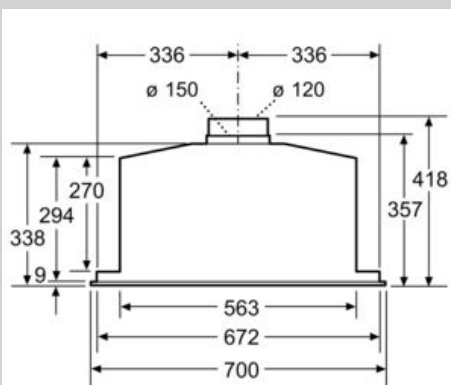
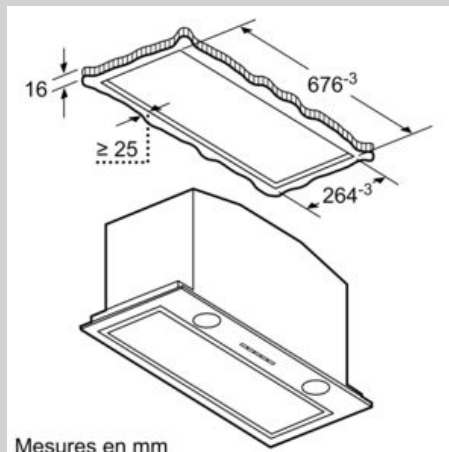

Mesures en mm

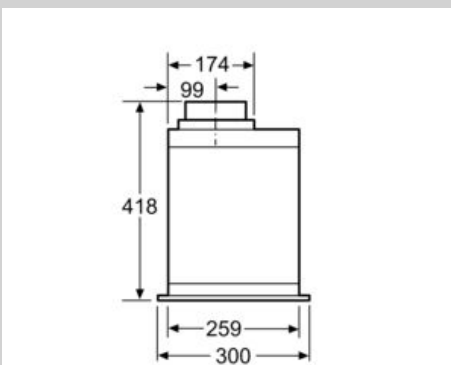

Mesures en mm