

## iQ500, Table induction aspirante, 80 cm, sans cadre ED851FQ15E

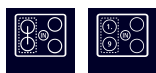
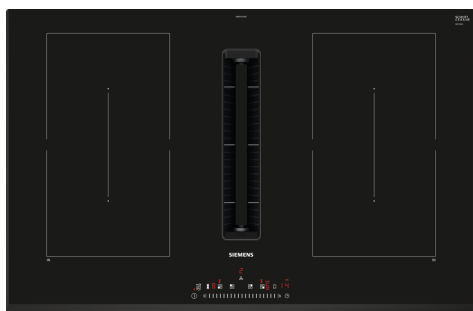

### Accessoires intégrés

1 x Connecteur télescopique mode recyclage, 1 x Filtre à charbon Clean Air Plus

### Accessoires en option

HZ9VDSB3 COUDE VERTICAL M 90°, HZ390230 POELE 22 CM, HZ9FE280 Poêle à frire Ø 18 / 28 cm, HZ9SE030 Set de 2 casseroles et 1 poêle à frire, HZ9SE040 BATTERIE CUISINE 4 PCS, HZ9SE060 6 pieces Set, HZ9VDKE1 KIT INSTALLATION EN EVACUATION, HZ9VDKR0 KIT INST. EN RECYCLAGE L (PROF. 70CM), HZ9VDKR1 KIT INST. EN RECYCLAGE S (PROF. 60CM), HZ9VDKR2 Kit de recirculation 1x coude L, HZ9VDSB1 COUDE HORIZONTAL PLAT 90°, HZ9VDSB2 COUDE VERTICAL L 90°, HZ9VDSB4 COUDE VERTICAL S 90°, HZ9VDSIO ADAPTATEUR GAINÉ ROND/PLAT, HZ9VDSI1 ADAPTATEUR ROND/PLAT COUDE, HZ9VDSM1 GAINÉ PLATE 500MM, HZ9VEDUO INST. EVACUATION FILTRE REDUCTEUR BRUIT, HZ9VDSM2 GAINÉ PLATE 100 CM, HZ9VDSS1 CONNECTEUR AVEC SCELLAGE, HZ9VDSS2 MANCHON FLEXIBLE PLAT Ø150, HZ9VRCRO FILTRES DE REMPLACEMENT CLEANAIR, HZ9VRCR1 FILTRES DE REMPLACEMENT CLEANAIR PLUS, HZ9VRPD1 DIFFUSEUR PLINTHE

### Table de cuisson design avec aspiration intégrée.

- ✓ combiZone : combinez deux zones de cuisson à induction pour chauffer vos grandes casseroles.
- ✓ Bandeau touchSlider : sélection de la puissance d'une simple pression ou d'un glissement de doigt.
- ✓ powerMove facilite les cuissons grâce aux pré-réglages des puissances.
- ✓ Fonction powerBoost : jusqu'à 50 % de puissance en plus sur une zone à induction.
- ✓ Minuterie avec coupure automatique : la zone de cuisson se coupe automatiquement lorsque le temps de cuisson est écoulé.

### Équipement

#### Données techniques

Appellation produit/famille: ..... Foyer en vitrocéramique  
 Design: ..... Encastrable  
 Type d'énergie: ..... Électrique  
 Niche d'encastrement: ..... 223 x 750-750 x 490-490 mm  
 Largeur: ..... 802 mm  
 Dimensions appareil H x L x P: ..... 223 x 802 x 522 mm  
 Dimensions du produit emballé: ..... 431 x 970 x 672 mm  
 Poids net: ..... 25.2 kg  
 Poids brut: ..... 31.5 kg  
 Témoin de chaleur résiduelle: ..... Indépendant  
 Emplacement du bandeau de commande: ..... Devant  
 Matériau de la surface: ..... Vitrocéramique  
 Couleur de la surface: ..... Noir  
 Longueur du cordon électrique: ..... 110.0 cm  
 Brûleurs: ..... non  
 powerBoost: ..... Toutes les zones de cuisson  
 Puissance du 2nd foyer: ..... 3.6 kW  
 Nombre de vitesses: ..... 9-stage + 2 intensive  
 Débit d'aspiration max. en évacuation: ..... 500 m³/h  
 Débit de l'aspiration en Recyclage d'air position turbo: ..... 595.0 m³/h  
 Débit d'aspiration max. en recyclage: ..... 487 m³/h  
 Débit d'air position intensive en évacuation: ..... 622 m³/h  
 Niveau Sonore: ..... 69 dB(A) re 1 pW  
 Filtre anti-odeurs: ..... non  
 Mode d'aspiration: ..... Recyclage ou évacuation  
 Tension: ..... 220-240/380-415 V  
 Coloris et finition: ..... Noir  
 Longueur du cordon électrique: ..... 110.0 cm  
 Niche d'encastrement: ..... 223 x 750-750 x 490-490 mm  
 Dimensions appareil H x L x P: ..... 223 x 802 x 522 mm  
 Dimensions du produit emballé: ..... 431 x 970 x 672 mm  
 Poids net: ..... 25.2 kg  
 Poids brut: ..... 31.5 kg  
 Accessoires inclus: ..... 1 x Connecteur télescopique mode recyclage, 1 x Filtre à charbon Clean Air Plus  
 Mode d'arrêt différé: ..... 30R\_12E min



## iQ500, Table induction aspirante, 80 cm, sans cadre ED851FQ15E

### Équipement

#### Design

- Bords biseautés
- Commande touchSlider : contrôlez directement la puissance avec le slider tactile

#### Flexibilité des zones de cuisson

- 2 zones combiZone : utilisez des ustensiles de cuisson plus grands en combinant deux zones de cuisson en une seule grande zone
- Zone de cuisson avant gauche : 190 mm, 210 mm, 2.2 kW (PowerBoost 3.7 kW)
- Zone de cuisson arrière gauche : 190 mm, 210 mm, 2.2 kW (PowerBoost 3.7 kW)
- Zone de cuisson arrière droite : 190 mm, 210 mm, 2.2 kW (PowerBoost 3.7 kW)
- Zone de cuisson avant droite : 190 mm, 210 mm, 2.2 kW (PowerBoost 3.7 kW)

#### Confort d'utilisation

- Fonction ReStart : en cas d'arrêt involontaire, rétablissez tous les réglages précédents en remettant la table de cuisson en marche dans les 4 secondes
- Fonction QuickStart : détection automatique des récipients sur la zone de cuisson
- 17 positions de réglage : adaptez précisément la puissance sur 17 niveaux (9 niveaux principaux et 8 intermédiaires)
- powerMove : 2 puissances prédéfinies. Augmentez ou diminuez le niveau de puissance simplement en déplaçant le récipient vers l'avant ou l'arrière
- powerBoost sur chaque foyer
- Témoin de chaleur résiduelle à 2 niveaux : indique les zones de cuisson qui sont encore chaudes
- Touche nettoyage : possibilité de bloquer le bandeau de commande pendant 30 secondes afin de nettoyer la table en cas de débordement
- Sécurité surchauffe
- Sécurité enfants

#### Aspiration intégrée

- Module d'aspiration entièrement affleurant avec support en vitrocéramique résistant à la chaleur et permettant une libre circulation des récipients
- Aspiration haute performance grâce au moteur EfficientSilenceDrive
- Performance du système de ventilation :

#### Gain de temps & efficacité

- 9 niveaux de puissance et 2 intensifs (avec retour automatique)
- Mise en marche automatique du système de ventilation lorsqu'une zone de cuisson est utilisée
- Filtre à graisse et collecteur de liquide faciles à démonter et à nettoyer :

#### Données techniques

- Consommation et efficacité énergétique (selon la norme EU No 65/201) :
- Puissance de raccordement : 7.4 kW

#### Accessoires d'installation :

## iQ500, Table induction aspirante, 80 cm, sans cadre ED851FQ15E

### Cotes

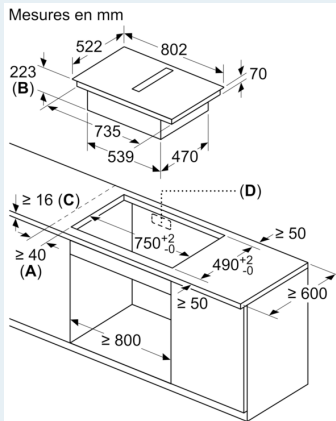

- A** : distance minimale entre la découpe de plaque et le mur
- B** : profondeur d'encastrement
- C** : le plan de travail dans lequel la table de cuisson est installée doit pouvoir supporter des charges d'env. 60 kg, si nécessaire avec des sous-constructeurs appropriés.
- D** : une découpe pour les câbles doit être prévue dans la paroi arrière. La taille et l'emplacement exacts peuvent être obtenus à partir du dessin spécifique.

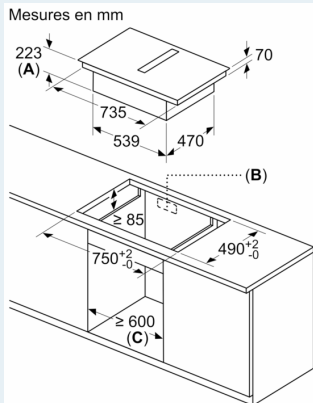

- A** : Profondeur de dégagement
- B** : Découpe dans le panneau arrière nécessaire pour la tuyauterie. La taille et la position exactes peuvent être obtenues sur le dessin spécifique.
- C** : Tous les modèles de la classe de largeur 80 cm peuvent être installés dans des meubles de 60 cm de large en ajustant les panneaux latéraux.

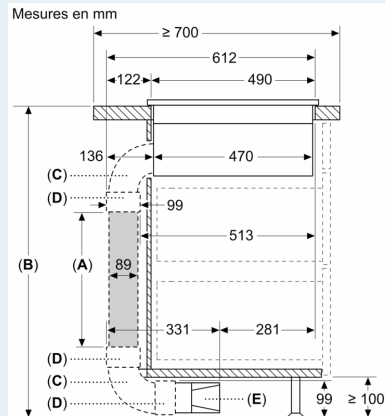
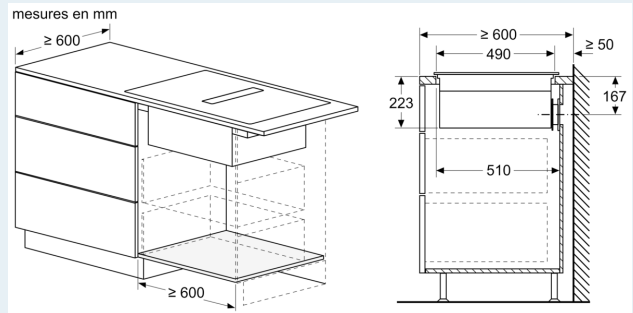

- A**: Longueur de tube
- B**: Hauteur de la cuisine
- C**: Coudes en L de 90°
- D**: Manchons de connexion
- E**: Diffuseur

Kit de canalisation disponible pour les plans de travail de profondeur  $\geq 700$  mm et jusqu'à 960 mm de hauteur

L'installateur doit sélectionner la longueur du tube et si nécessaire le couper en fonction de la hauteur de la cuisine

A	B
500	$\leq 960$
1000	$> 960$

## Cotes

Mesures en mm

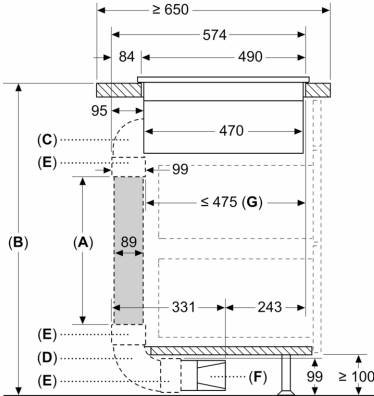

- A: Longueur de tube
- B: Hauteur de la cuisine
- C: Coudes en M de 90°
- D: Coudes en L de 90°
- E: Manchons de connexion
- F: Diffuseur
- G: Tiroir raccourci

L'installateur doit sélectionner la longueur du tube et si nécessaire le couper en fonction de la hauteur de la cuisine

A	B
500	≤ 940
1000	> 940

Mesures en mm

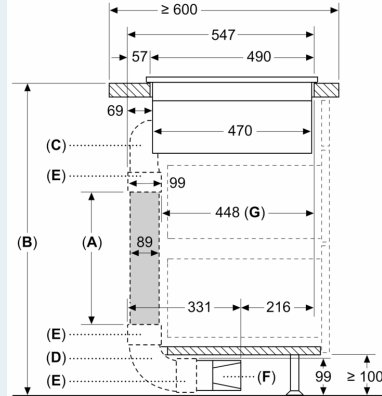

- A: Longueur de tube
- B: Hauteur de la cuisine
- C: Coudes en S de 90°
- D: Coudes 90°, grands
- E: Manchons de connexion
- F: Diffuseur
- G: Tiroir raccourci

Trousse de canalisation disponible pour ≥ 600 mm de profondeur des plans de travail et jusqu'à 960 mm de hauteur

L'installateur doit sélectionner la longueur du tube et si nécessaire le couper en fonction de la hauteur de la cuisine

A	B
500	≤ 990
1000	> 990

mesures en mm

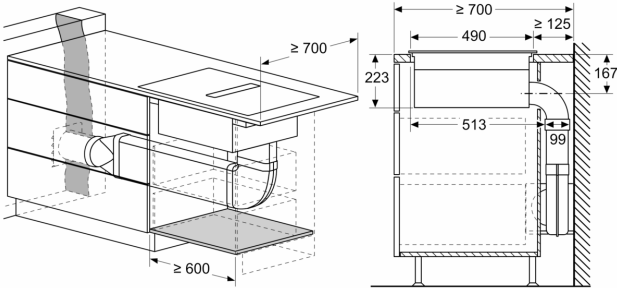

mesures en mm

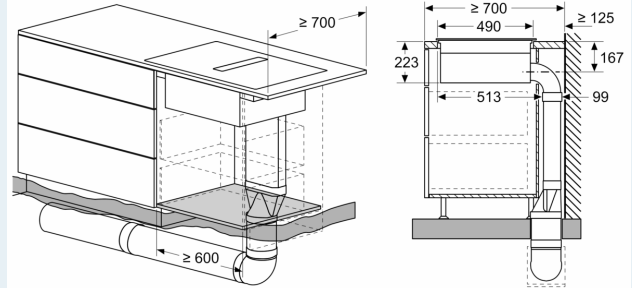

mesures en mm

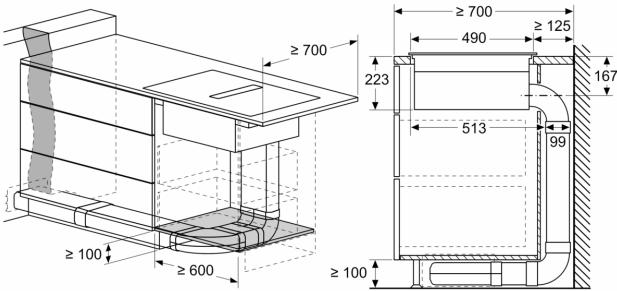

mesures en mm

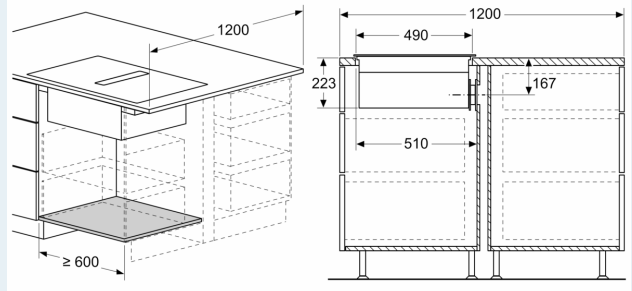

## Cotes

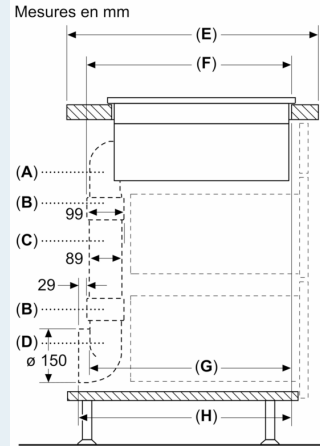
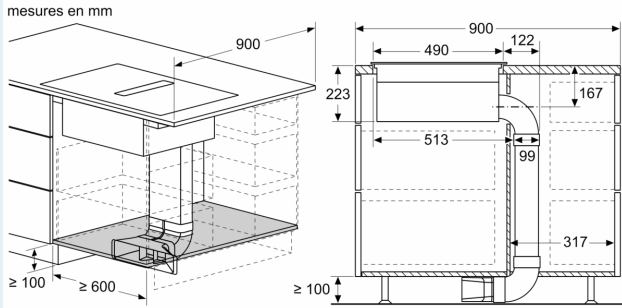

A	E	F	G	H
Taille S	≥ 600	547	545	579
Taille M	≥ 650	574	569	603
Taille L	≥ 700	612	609	643

A: Coude à 90°  
 B: Manchons de connexion  
 C: Tuyau droit  
 D: Adaptateur rond-plat 90°

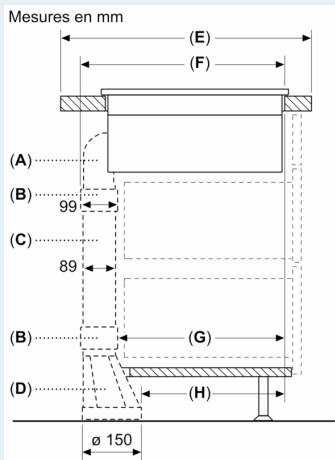

A	E	F	G	H
Taille S	≥ 600	547	451	389
Taille M	≥ 650	574	475	413
Taille L	≥ 700	612	515	453

A: Coude à 90°  
 B: Manchons de connexion  
 C: Tuyau droit  
 D: Adaptateur droit rond-plat

## Mesures en mm Vue de face

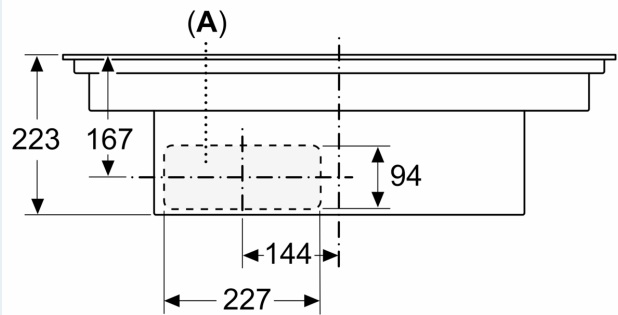

A: Connecté directement à l'arrière

Cotes

Mesures en mm  
 Vue de face - découpe du meuble pour  
 circulation d'air sans conduit

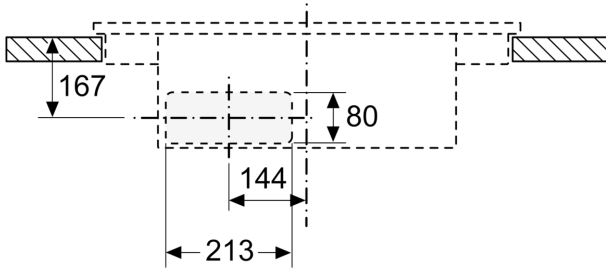

Mesures en mm  
 Vue avant

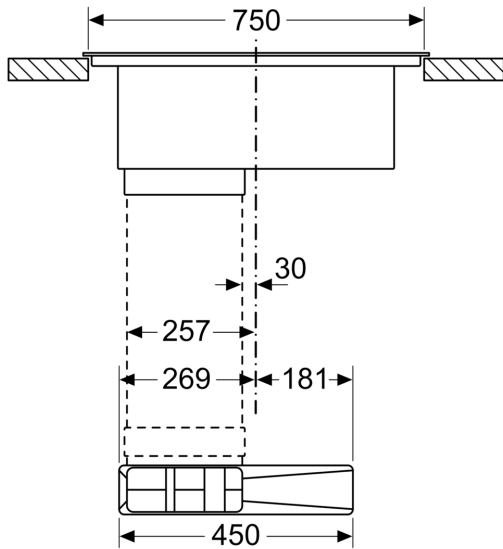

Mesures en mm  
 Vue latérale

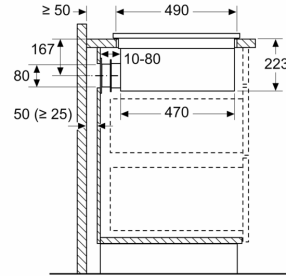

En cas d'installation directement contre des murs extérieurs qui ne sont pas isolés ( $\mu \geq 0,5 \text{ W/m}^2 \cdot \text{C}$ ), nous recommandons d'utiliser des configurations de recyclage partiellement ou totalement gainées.