

CS 1012-2 G
Élément ProLine
avec deux brûleurs



- Design professionnel : plaque de cuisson inox de 288 mm de large
- Flexibilité : 2 brûleur gaz dont 1 Booster
- Commande optimale : commande à une main boutons et QuickStart
- Confort : affichage d'activité, indication de chaleur résiduelle
- Sécurité - Fonction sécurité gaz thermocouple&Restart

Code EAN: 4002516056577 / Numéro matériel: 10933960

Mode de chauffe	
Type de chauffe	Gaz
Modèle	
ProLine	•
Design	
Plan de cuisson inox	•
Logo Miele imprimé dans l'inox	•
Supports de casserole en fonte (émailée noir mat)	•
Équipement des zones de cuisson	
Nombre de zones de cuisson	2
Zone de cuisson	
Position	Avant centre
Mode	Brûleur normal
Puissance max. en W	1800
Position	Arrière centre
Mode	Brûleur fort
Puissance max. en W	3000
Confort d'utilisation	
Commande par bouton	•
QuickStart	•
Sécurité	
Indicateur de la chaleur résiduelle	•
GasStop & ReStart	•
Informations techniques	
Dimensions en mm (largeur)	288
Dimensions en mm (Hauteur)	144
Dimensions en mm (Profondeur)	520
Hauteur d'encastrement avec boîtier de raccordement en mm	106
Dimensions de découpe en mm (largeur) pour encastrement à plat	272
Dimensions de découpe en mm (profondeur) pour encastrement à plat	500
Poids en kg	8
Tension en V	230
Longueur du câble d'alimentation en m	2,0
Accessoires fournis	
Câble de raccordement	•
Ensemble d'injecteurs pour gaz naturel	•
Ensemble d'injecteurs pour gaz liquide	•

CS 1012-2 G
 Élément ProLine
 avec deux brûleurs

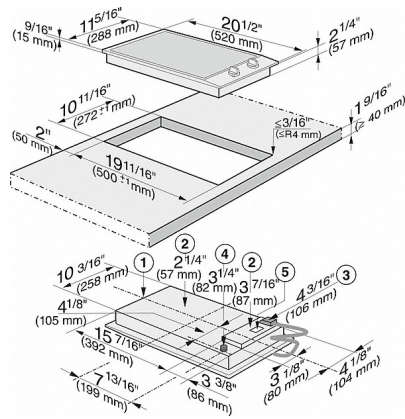

CS 1012-1 G (schéma) – USA

- 1) avant
- 2) Hauteur d'encastrement
- 3) Boîtier de raccordement avec câble d'alimentation électrique, L = 78 2000 mm
- 4) Raccordement au gaz
- 5) Plaque de données d'évaluation