

**Hotte murale décorative  
Vision 75 cm  
Noir**



EAN 5414425221929

**Label énergétique**

▪ Classe d'efficacité lumineuse (LEhood)	A
--	---

**Fonctions et spécificités**

▪ Commande	Touch sensitive
▪ Nombre de vitesses	3 + power
▪ Vitesse Power temporisée (minutes)	6
▪ Moteur	Intégré
▪ Amortisseur de bruit	Intégré
▪ Recyclage	Standard, Monoblock
▪ Fonction InTouch	En option
▪ Auto stop	▪
▪ Arrêt différé (minutes)	30
▪ Nombre de filtres à graisses métalliques	2
▪ Filtre à graisses métallique	7830020
▪ Témoin de saturation du filtre à graisses	▪
▪ Témoin de saturation du filtre recyclage	▪

**Dimensions**

▪ Dimensions du produit avec évacuation (LxPxHmin-Hmax) (mm)	748 x 426 x 517 -
▪ Dimensions du produit avec recyclage (LxPxHmin-Hmax) (mm)	748 x 426 x -
▪ Distance conseillée entre hotte et table à induction (Hmin-Hmax)(mm)	500 - 750
▪ Distance conseillée entre hotte et table gaz (Hmin-Hmax)(mm)	650 - 750
▪ Distance conseillée entre hotte et table électrique ou vitrocéramique (Hmin-Hmax)(mm)	500 - 750
▪ Positionnement sortie d'air	Supérieur

**Eclairage**

▪ Type d' éclairage fonctionnel	Led
▪ Eclairage à intensité variable	-
▪ On/Off progressif	-
▪ Consommation totale d'éclairage fonctionnel (W)	7

**Débit/pression et niveau sonore**

▪ Moteur débit nominal (m <sup>3</sup> /h)	800
▪ Débit vitesse 1 (m <sup>3</sup> /h)	126
▪ Débit vitesse 2 (m <sup>3</sup> /h)	191
▪ Débit vitesse 3 (m <sup>3</sup> /h)	418
▪ Débit vitesse power (m <sup>3</sup> /h)	478
▪ Pression acoustique vitesse 1 (dB(A)) / Puissance acoustique vitesse 1 (dB(A))	34 / 45
▪ Pression acoustique vitesse 2 (dB(A)) / Puissance acoustique vitesse 2 (dB(A))	45 / 55

**Débit/pression et niveau sonore**

---

- Pression acoustique vitesse 3 (dB(A)) / Puissance acoustique vitesse 3 (dB(A)) 53 / 64
- Pression acoustique vitesse power (dB(A)) / Puissance acoustique vitesse power (dB(A)) 59 / 70

**Caractéristiques techniques**

---

- |   |         |
|---|---------|
| ▪ Puissance de raccordement totale (W)  | 325     |
| ▪ Tension (V)                           | 220-230 |
| ▪ Fréquence (Hz)                        | 50      |
| ▪ Longueur du câble de raccordement (m) | 1,3     |
| ▪ Consommation en mode standby (Ps) (W) | 0.29    |
| ▪ Poids net (kg)                        | 34      |

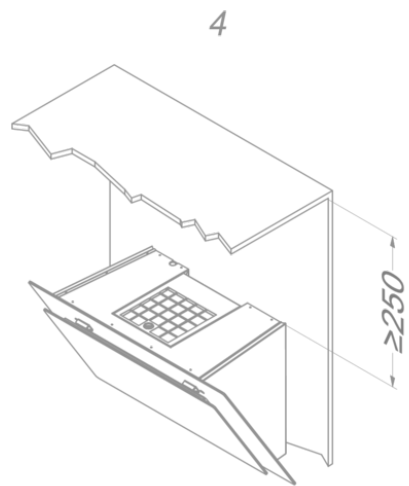
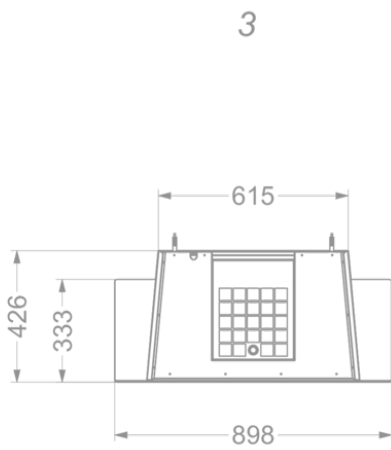
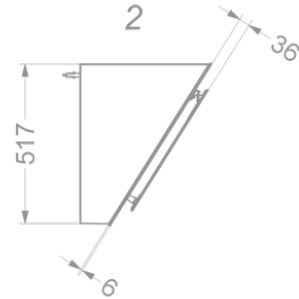
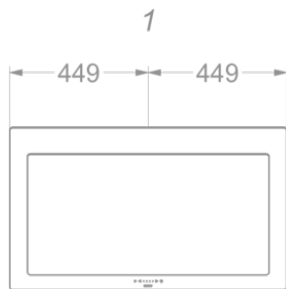

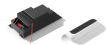
**Kit pour  
commander clapet  
où de l'éclairage  
externe**

990021

Kit télécommande

