



Caracteristiques

Four Multi fonction Pyrolyse Cristal

- Systeme de nettoyage DUALCLEAN: Autonettoyage Pyrolyse (3 niveaux) et Hydroclean pro (3 niveaux) + Teka Hydroclean® PRO automático
- Fonction spéciale automatique PIZZA à 340°C pour cuire la véritable Pizza napolitaine
- Multifonction Turbo - 8 fonctions de cuisson
- Programmateur touch control début et fin de cuisson
- Préchauffage express
- Blocage de sécurité de la porte et du bandeau de commande
- Desconexion de sécurité en porte ouverte

Supports de grilles chromés et système d'extraction avec guide telescopique:

Extension plus, cinco hauteurs de cuisson

Porte quadruple vitrage, porte intérieure plein verre

Ouverture et fermeture de porte amortie

Ventilation tangentielle deux vitesses

Système d'évacuation des gaz par la voute

Plat à Pâtisserie grande profondeur émaillé et grille renforcée

(Avec système anti basculement)

- **Inclus:**
Pierre spéciale pour Pizza
Pelle à enfourner en acier Inoxydable

Couleur	Reference	EAN 13
• NOIR	111000046	8434778017489

DESSIN TECHNIQUE

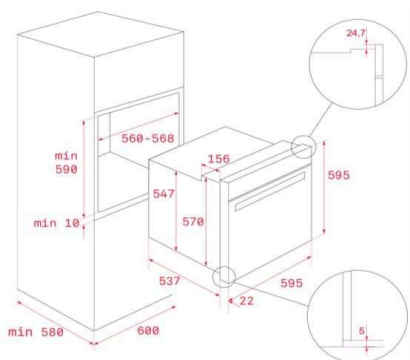

Particularites techniques

- Capacité nette/brute 70/71
- Classe d'efficacité énergétique A+
- Puissance nominale maximum W: 3 552
- Resistance de grill: normal/maxigrill, W: 1.400/2.450
- Resistance de voute + sole, W: 2 450
- Resistance turbo, W: 2 000
- Turbine multifoncción, W: 25
- Moteur de refroidissement, W: 30