



DFI 46700 Lave-vaisselle tout intégrable 14 couverts



Fonction ECO



Extra Dry
function



Multi Cleaner



Smart Sensor

DESCRIPTIONS

Lave-vaisselle tout intégrable 14 couverts

LIFESTYLE

Total

COULEURS

RÉFÉRENCE

REF. 114270009
EAN. 8434778013610



TEKA

DFI 46700

DESCRIPTION

Lave-vaisselle tout intégrable 14 couverts
7 programmes de lavage
Panier pour les couverts
Bruit maximal : 46 dBA
Consommation d'eau par cycle : 9,5L
Panier haut réglable en hauteur
Système AquaLogic
Programmation numérique différée
Système de sécurité AQUASTOP
Moteur inversé pour plus de silence et une meilleure efficacité énergétique
Installation porte fixe
Réglage des pieds arrières par la face avant

DIMENSIONS

Hauteur du produit (mm): 818

Largeur du produit (mm): 598

Profondeur du produit (mm):

550

Longueur du produit (mm):

Poids net (kg): 35,9

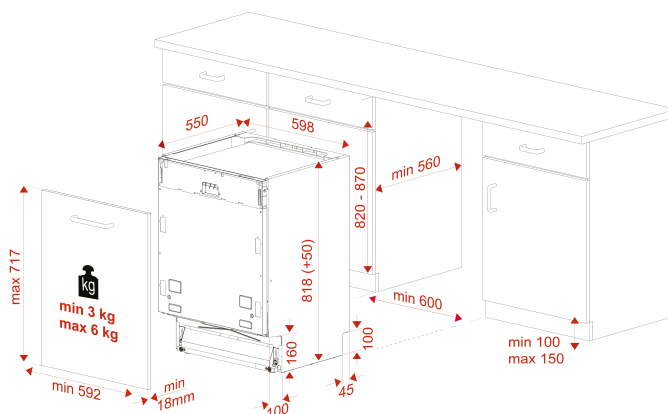

SPÉCIFICATIONS TECHNIQUES

MESURES D'ADAPTATION

Hauteur de niche (cm): 82-87

FICHE PRODUIT

Capacité (Couverts): 14

Consommation d'énergie (kWh/an): 266

Consommation d'énergie (Kwh): 0.93

Consommation d'eau (litres/an): 2660

Consommation d'eau (litres): 9.5

Programme standard: Eco 50

Durée standard du cycle (minutes): 220

Niveau de bruit (dB): 46

Certificats: CB; CE

ALIMENTATION ÉLECTRIQUE

Fréquence (Hz): 50

Tension (V): 220-240

Type de prise: EU

Puissance nominale maximale (W): 2100

Puissance nominale de l'élément chauffant (W): 1800

CARACTÉRISTIQUES PARTICULIÈRES

Type d'installation: Intégré
Affichage du panneau de contrôle: Oui
Nombre de programmes: 7
Nombre De Températures De Lavage: 5
Aqua-Logic: Oui
Sélecteur Pastilles 3 en 1: Oui
Adoucisseur d'eau: Oui
Microfiltre: Oui
Installation en colonne et en hauteur: Oui

SYSTÈME DE SÉCURITÉ

Contrôle des fuites internes: Oui
Aquastop: Oui

VOYANTS DE CONTRÔLE

Indicateur de manque de sel : Oui
Indicateur de manque de produit de rinçage: Oui
Indicateur de programme sélectionné: Oui
Temps restant: Oui

FONCTIONS SPÉCIALES

Programme de trempage/pré lavage: Oui
Programme rapide: Oui
Programme rapide (minutes): 30´
Programme 1 heure: Oui
Programme économique: Oui
Programme intensif: Oui
Demi-charge: Oui
Programmateur (h): 1-24

ÉQUIPEMENT

3e vaporisateur: Oui
Pieds arrière réglables par l'avant: Oui

PRODUCT INFORMATION SHEET (UE) 2019/2014

Nom du fournisseur ou marque commerciale : TEKA
Adresse du fournisseur: C/ CAJO, 17 / 39011 / SANTANDER / ESPAÑA
Référence du modèle: DFI 46700
Capacité nominale (nb): 14
Hauteur: 81,8
Largeur: 59,8
Profondeur: 55
Classe d'efficacité énergétique : E
EEl: 55,9
Indice de performance de nettoyage: 1,13
Indice de performance de séchage: 1,07
Consommation d'énergie en kWh [par cycle], sur la base du programme écologique:
Consommation d'eau en litres [par cycle], sur la base du programme éco:
Durée du programme (h: min):
Type: Built-in
Émissions acoustiques dans l'air (dB(A) re 1 pW):
Classe d'émission acoustique dans l'air: C
Mode arrêt: 0.50
Mode veille: 0.00
Départ différé (W) (le cas échéant): 1.90
Veille en réseau (W) (le cas échéant): NA
Durée minimale de la garantie offerte par le fournisseur:

Information additionnelle:

Lien web vers le site Web du fournisseur, où se trouvent les

informations figurant au point 6 de l'annexe II du règlement (UE) 2019/2022 (1) (b) de la Commission:

a) pour le programme écologique.

b) les modifications de ces éléments ne sont pas considérées comme pertinentes aux fins du paragraphe 4 de l'article 4 du règlement (UE) 2017/1369.

c) si les produits génère automatiquement le contenu définitif de cette cellule, le fournisseur ne doit pas saisir ces données.



DFI 46700

LABEL ÉNERGÉTIQUE

